

一次電源接続位置
100V 15A 2回路

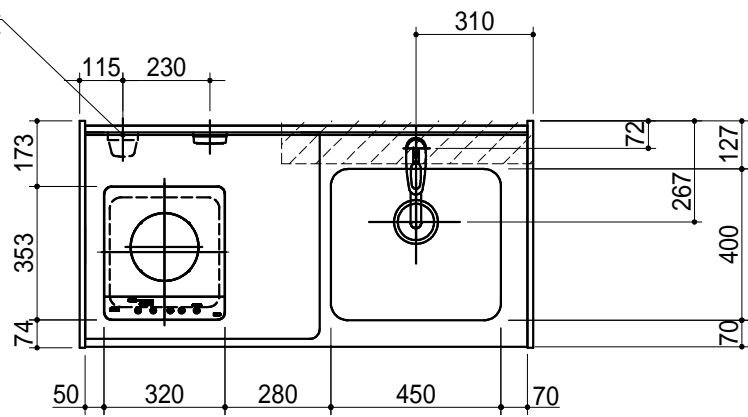

換気扇開口 225角

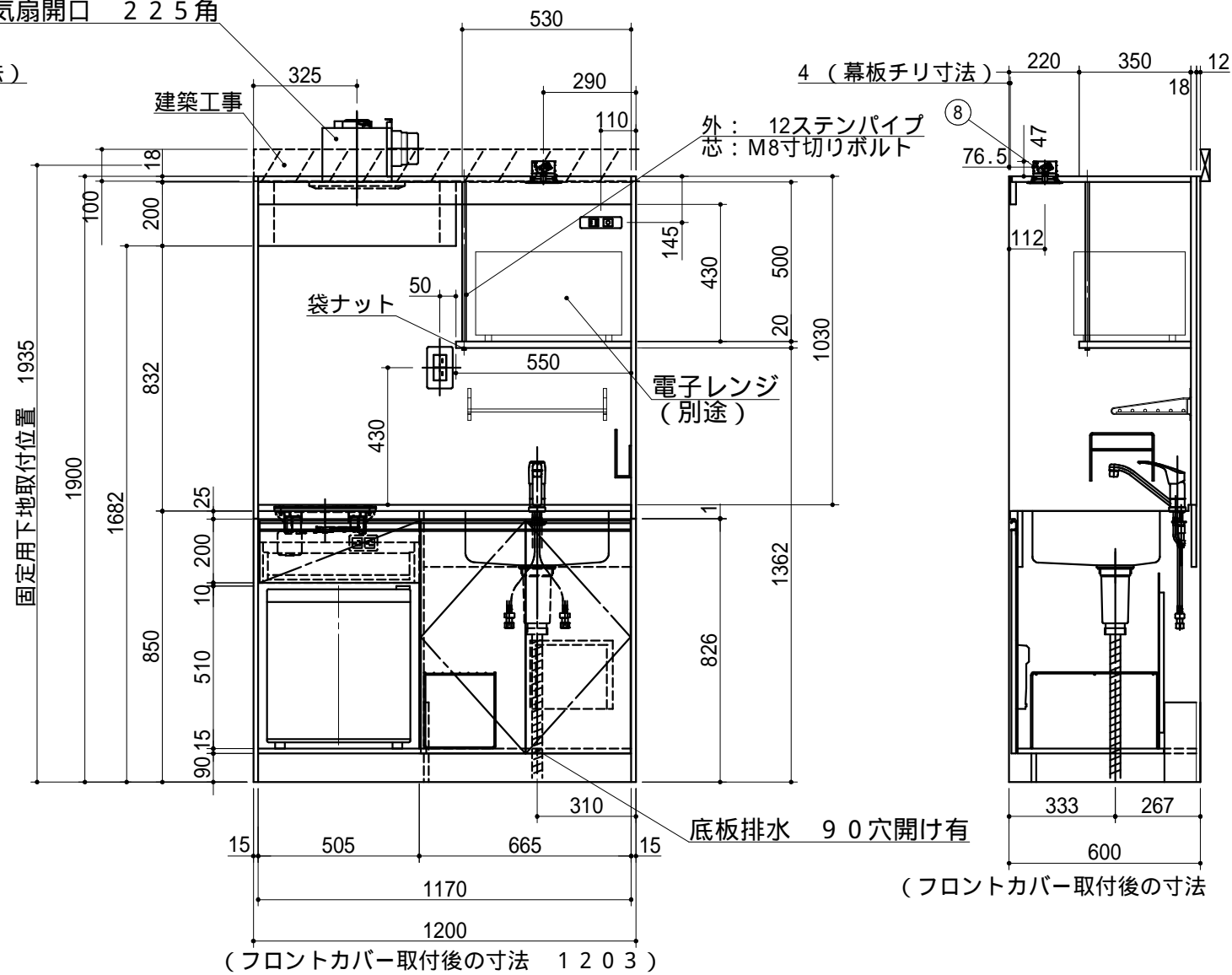
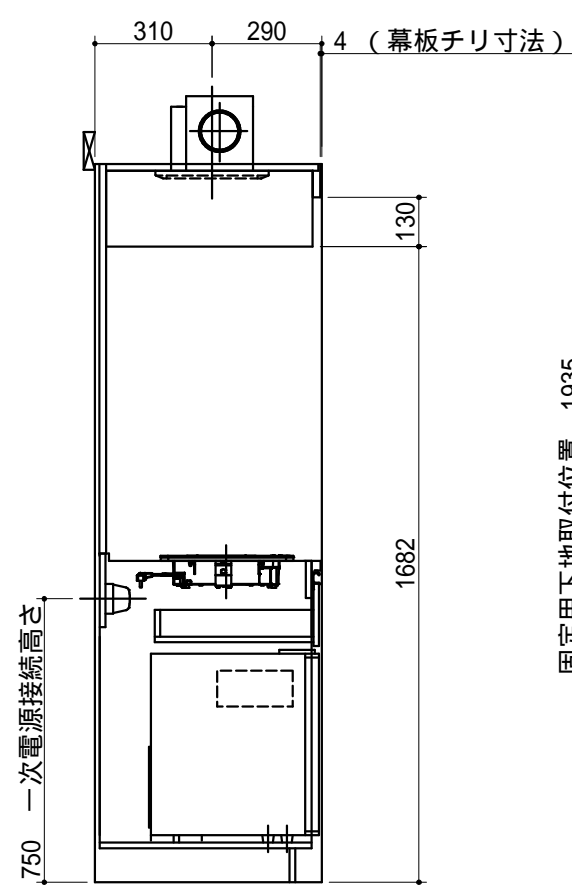

名称	仕様	色
サイドパネルA	両面低圧メラミン化粧パーティ	ホワイト
サイドパネルB	内面: 化粧フノン板 t 3.0 外面: 低圧メラミン化粧パーティ	ホワイト
天板	内面: 化粧フノン板 t 3.0	ホワイト
バックパネル	内面: 化粧フノン板 t 3.0	ホワイト
扉板	内面: 化粧フノン板 t 3.0 外面: クリアシート貼り 下木口: 木口シート貼り	ホワイト () シルバー
電子レンジスペース	ステンパイプ+ボルト 底板: 両面ポリ合板	ホワイト
照明器具	ダウンライト (100V LED)	
フードカバー	SUS430	
スイッチ	照明スイッチ+換気扇スイッチ	
電子レンジ	別途	
電子レンジ用コンセント	100V 15A (アースターミナル付)	
まな板受け	ポリエチレンコーティング	

ワークトップ	ステンレス製 (エンボス)	
シングルレバー水栓	KM5011TR20 (KVK製)	
IHヒーター	SIH-BH113A-S (三化製) 100V 1300W	
排水栓セット	ゴミ収納器付、ジャバラホース付 シーリングプレート付 (VP40管接続可能)	
側板 (シンク側)	両面低圧メラミン化粧パーティ	ホワイト
側板 (コンロ側)	両面低圧メラミン化粧パーティ	ホワイト
中仕切り	両面低圧メラミン化粧パーティ	ホワイト
フロントパネル	両面低圧メラミン化粧パーティ	ホワイト
ウシロ補強	パーティ	
トビラ	外面: クリアシート貼り 左右: パンディング材 包丁差し付 取っ手 ライン取っ手	() シルバー シルバー
底板	両面低圧メラミン化粧パーティ	ホワイト
ケコミ	両面低圧メラミン化粧パーティ	ホワイト
点検フタ	カラー合板 t 2.5	ホワイト
底補強	両面低圧メラミン化粧パーティ	ホワイト
ジョイントボックス	100V 15A一次電源接続用	
2口コンセント	100V ヒーター・冷蔵庫用	

フロントカバー	硬質塩化ビニール 両面テープ付	ホワイト
ジョイナー	硬質塩化ビニール	ホワイト
マクイタカバー	硬質塩化ビニール	ホワイト
換気扇	DV-225N (100ダクト用)	
冷蔵庫	IRS D-5A-W (45L)	
付属品	網棚	

1. 本図はRタイプを示し、Lタイプは本図と左右対称です。
2. 仕様、寸法は改良の為に予告無しに変更する場合があります。商品の品質、品位を高める為ですので御理解を願います。
3. 換気扇開口: 225角 (100ダクト用)
4. 一次電源・給排水管の接続及び取付は別途です。
5. 一次電源は100V 15Aを2回路用意して下さい。
6. 不燃化粧板の不燃認定番号: NM-8577
7. 一次電源コードの長さは一次電源接続位置より300mm以上延ばして下さい。
8. 防臭キャップは同梱されておりません。

健康対応ミニキッチン
F 対応商品
ノンアスベスト仕様

WEB
出力

* お願い 本物件のご発注時には本図面を必ずご添付下さい。



Webダウンロード図面

符号	年月日	訂正記事	記入	点検	点検	承認	印	検図印	製図印	尺度	工事名称	御注文主
▲										1/20		
▲										日付	図面名称	図面番号
▲								荒井	タイ	2021年 4月 22日	PFK120DJTAR 総組立図	PK5641NP15